



## V3-T600 X



V3-T600 X

Cod. **02061399** EAN **8422248095273**

- Panel de **Control Mecánico**
- 3 niveles de extracción
- Capacidad de extracción máxima - mínima (Reg.(UE) nº65/2014): **310m<sup>3</sup>/h - 180m<sup>3</sup>/h**
- Nivel sonoro (Reg.(UE) nº65/2014): 52dB(A)**, máximo: 64dB(A)
- 1 Motor. Consumo máximo de energía **65W**
- 1 x 2W lampara LED**
- Sistema de fácil instalación
- Filtros lavables en lavavajillas
- Acabado acero inoxidable
- Presión max.: 175 Pa
- Descarga 150 mm
- Clase de eficiencia energética: C
- Conexión Eléctrica: 220-240V~50/60Hz
- Versión 110V disponible

- Mechanical Control Panel**
- 3 extraction levels
- Extraction power (according to UNE/EN 61591): **310m<sup>3</sup>/h - 180m<sup>3</sup>/h**
- Maximum air flow (free outlet): 360m<sup>3</sup>/h
- Sound power (Reg.(EU) nº65/2014): 52dB(A)**, maximum: 64dB(A)
- 1 Motor. Maximum energy consumption **65W**
- 1 x 2W LED lamp**
- Easy-to-install system
- Dishwasher-washable filters
- Finished in stainless steel
- Max. Pressure: 175 Pa
- 150 mm outlet diameter
- Energy Class: C
- Electrical Rating: 220-240V~50/60Hz
- 110V version available

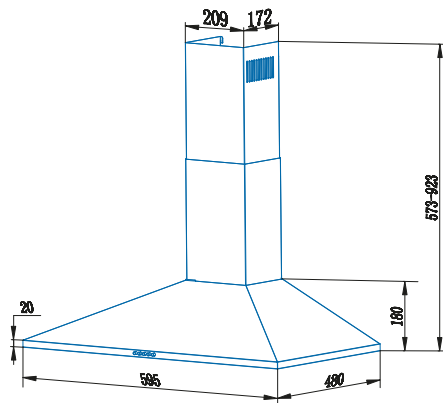

Loading Qty	20"	40"	40HQ
	345	705	860